

GUIDAGES LINEAIRES **GAMME DE PRODUITS**

La solution adaptée à vos exigences



www.ntn-snr.com



With You

UNE LARGE GAMME DE GUIDAGES LINÉAIRES

pour répondre à toutes les exigences

MODULES COMPACTS

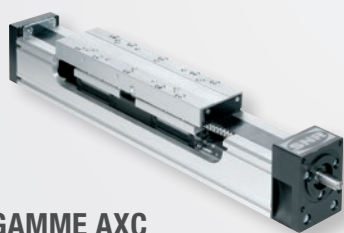

GAMME AXC

Taille 40, 60, 80, 100, 120

La conception modulaire permet une utilisation des modules seuls ou en système multi-axes complexes

- Différentes options de guidages et d'entraînement
- Design Omega : version à chariot fixe profilé mobile
- Longue durée de vie et longs intervalles de maintenance



GAMME AXF

Taille 100

Basée sur la gamme AXC

- Disponible avec entraînement à courroie crantée et vis à billes
- Gamme spécialement développée pour empêcher le dépôt de résidus dans le profil
- Module spécifiquement optimisé pour les applications dans le domaine alimentaire, pharmaceutique et des semi-conducteurs

MODULES DE PRÉCISION



GAMME AXBG

Taille 15, 20, 26, 33, 46, 55

- Design compact et rigidité très élevée
- Très haut niveau de précision

MODULES DOUBLES



GAMME AXDL

Taille 110, 160, 240

- Très grande rigidité du profil (spécialement sur la version à courroie crantée)
- Protection contre la pollution de l'entraînement et du guidage
- Longue durée de vie et longs intervalles de maintenance

TABLES LINÉAIRES



GAMME AXLT

Taille 155, 225, 325, 455

- Particulièrement adaptées aux charges et couples élevés
- Protection du système d'entraînement et de guidage avec des soufflets en option
- Peut être combiné avec des connexions inverses

MODULE À MOTEUR LINÉAIRE

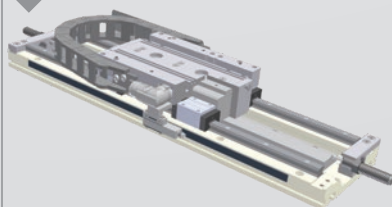

GAMME AXLM

Taille 155, 225, 32

- Très haut niveau de vitesse et de précision
- Guidage par 2 rails/patins montés en parallèle
- Particulièrement adaptées aux fortes charges et aux moments de basculement

SYSTEMES



PORTIQUES, MODULES DE LEVAGE ET TÉLESCOPIQUES

Modules télescopiques

- Convient à une utilisation en espace de montage confiné
- Pour applications verticales et horizontales
- Vitesse jusqu'à 10 m/s

Modules de levage

- Pour des charges allant jusqu'à 1000 kg

Portiques

- Actionnement par courroie crantée ou crémaillère
- Longueur en une pièce jusqu'à 10 mm

SYSTÈMES COMPLETS



VIS A BILLES



**Diamètre 6 à 80 mm pour les versions roulées
et 4 à 120 mm pour les versions rectifiées**

- Pas à droite ou à gauche
- Usinage selon plan client
- Paliers fixes et flottants

DOUILLES A BILLES



Diamètre 3 à 150 mm

- Douilles à billes standards et super douilles à billes
- Disponible en acier standard et inox
- Paliers
- Rails supports, paliers supports d'arbres, paliers supports d'arbres doubles, arbres pleins et creux

GUIDAGES RAILS/PATINS

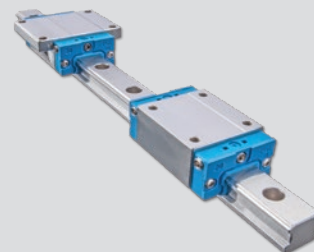

**Taille 15 - 55
pour la gamme standard**

**Taille 07 - 15
pour la gamme miniature**

Version standard et version cage à billes brevetée

- Dimension selon la norme DIN 645
- Haute capacité de charge
- Longs intervalles de maintenance pour les versions de patins avec cages à billes
- Système d'aboutage des rails sans contrainte
- Gamme standard avec systèmes de guidages à 4 gorges circulaires et angle de contact des chemins de roulement de 45°
- Graissage possible par tous les côtés sur les chariots version standard

SUPPORT DE VIS À BILLES

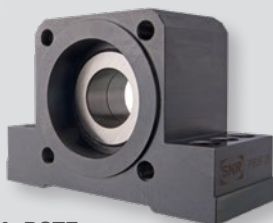

BSTK - BSTF

Diamètre d'arbre entre 17 et 60 mm

- Haute capacité de charge pour applications verticales
- Montage aisé
- Longue durée de vie
- Haute rigidité

BK - BF - EK - EF

Diamètre d'arbre entre 06 et 50 mm

- Gamme asiatique
- Dimensions standards

ARBRES CANNELÉS

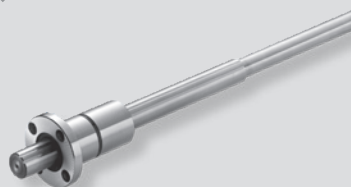

**Diamètres pour
les écrous cylindriques 04 - 100 mm
les écrous à brides 06 - 60 mm
les écrous rotatifs 06 - 60 mm**

- Haute vitesse linéaire et de rotation
- Grande capacité de charge
- Transmission du couple et de la force transmission par mouvements linéaire et de rotation simultanés
- Usinages selon plan client

Combinaisons des modèles AXS, AXC et AXDL

Système modulaire

- Solutions spéciales répondant aux spécifications client ou à des applications spécifiques
- En option avec capteurs et chaînes porte-cables, piètements et éléments de connection
- Livré prêt à poser

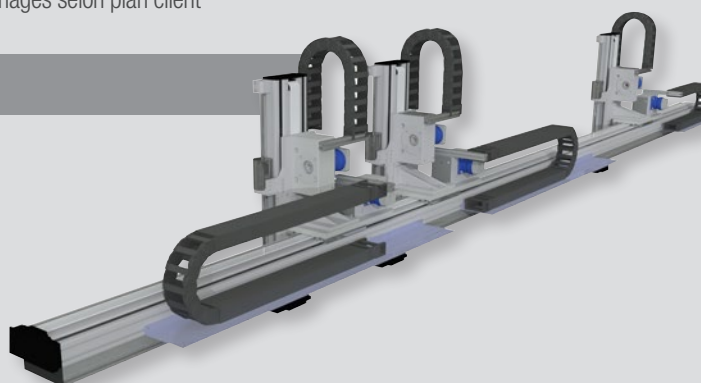

Module de levage avec freins de sécurité et éléments de serrage



GUIDAGES LINEAIRES GAMME DE PRODUITS

Plus d'informations sur

- notre site Web
www.ntn-snr.com
- fichiers 3D:
www.cad.ntn-snr.info
- dans nos catalogues

Veillez envoyer vos demandes à :

techsupport@ntn.ca

Tel:

1-888-412-4122

Présents dans le monde entier

This document is the exclusive property of NTN-SNR ROULEMENTS. Any total or partial reproduction hereof without the prior consent of NTN-SNR ROULEMENTS is strictly prohibited. Legal action may be brought against anyone breaching the terms of this paragraph.

NTN-SNR ROULEMENTS shall not be held liable for any errors or omissions that may have crept into this document despite the care taken in drafting it. Due to our policy of continuous research and development, we reserve the right to make changes without notice to all or part of the products and specifications mentioned in this document.

© NTN-SNR ROULEMENTS, international copyright 2016

ROULEMENTS NTN DU CANADA LTÉE
305 Courtnepark Drive W • Mississauga, ON, L5W 1Y4, CANADA
Tel: 905-564-2700 • Fax: 905-564-7749
www.ntn.ca



With You

